

Laserliner

Quadrum M 350 S Set 2 LT

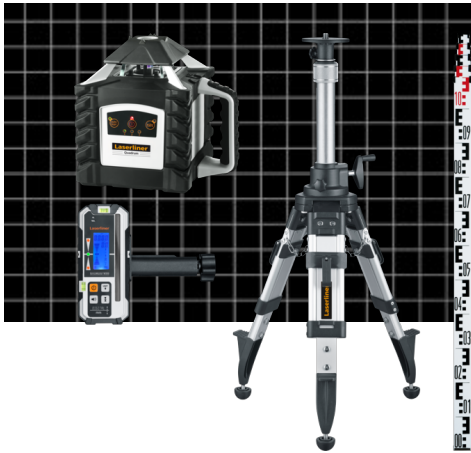

Láser de rotación completamente automático con receptor láser SensoMaster M350, trípode de manivela P 175 cm y mira de nivelación telescópica de 5m

Quadrum M350 S es un láser de rotación completamente automático para alinear con exactitud planos horizontales y verticales. El alcance de recepción del láser es muy amplio con un radio de 350 metros. Con el mando a distancia se puede ejecutar las funciones cómodamente por todos los lados hasta una distancia máxima de 40 metros. Con el modo de inclinación manual se pueden crear planos inclinados. Si se produce algún influjo externo se activa la parada automática. Este robusto trípode de manivela, con adaptador de rosca de 5/8", dispone de una manivela de carrera extra larga (97 cm), regulable sin juego. Puede ser fijado y ofrece un gran rango de ajuste. Otras ventajas de este producto son los sólidos pies y cadenas, ambos de acero. El set se completa con una mira de nivelación telescópica de fácil lectura. Está fabricada de un robusto perfil de aluminio y es apta también para el uso bajo condiciones extremas. La altura máxima alcanza los 5 metros y la mínima 1,22 metros.

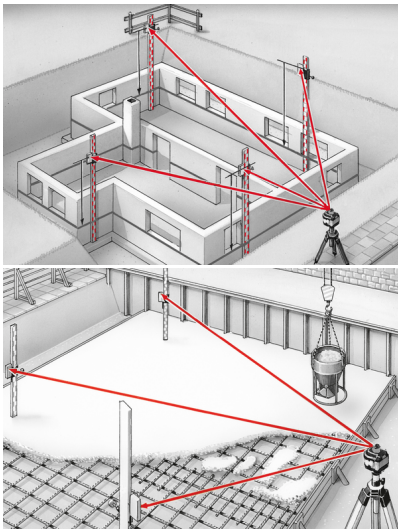

DATOS TÉCNICOS

MARGEN DE AUTO-NIVELADO	± 5°
PRECISIÓN	± 0,1 mm / m
NIVELACIÓN	horizontal y vertical automática con niveles de burbuja electrónicos y servomotores
LONGITUD DE ONDA DEL LÁSER	635 nm
CLASE LÁSER	2 / < 1 mW (EN 60825-1:2014/AC:2017)
MODOS LÁSER	Modo de receptor manual Modo de puntos Modo de rotación Modo scan (exploración)
PROTECCIÓN	IP 66
ALIMENTACIÓN	4 x 1,2V HR14 (C) NiMH 4 x 1,5V LR14 (C)
AUTONOMÍA DE TRABAJO	Acumulador: aprox. 35 h / Pilas: aprox. 50 h
TIEMPO DE CARGA	aprox. 7 h
CONDICIONES DE TRABAJO	-10°C ... 50°C, Humedad del aire máx. 80% h.r., no condensante, Altitud de trabajo máx. 4000 m sobre el nivel del mar (nivel normal cero)
CONDICIONES DE ALMACÉN	-10°C ... 70°C, Humedad del aire máx. 80% h.r.
DIMENSIONES (AN X AL X F)	215 mm x 205 mm x 165 mm
PESO	2600 g (Bloque de batería incluido)

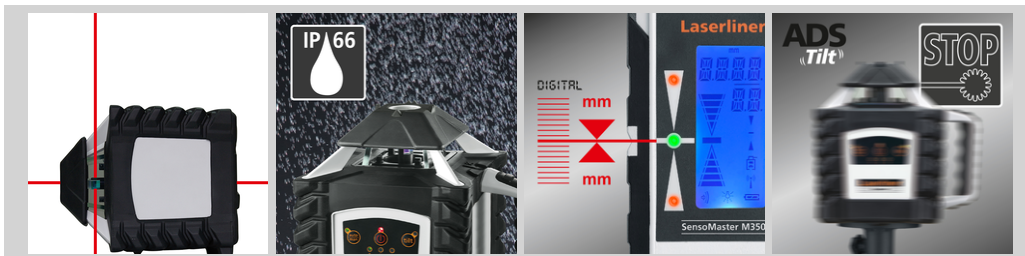

Quadrum M 350 S Set 2 LT

Nº ARTÍCULO 053.00.09-2

CÓDIGO EAN 4021563712632

UE 1